

# EXPERT SERIES MC-2 Air

ΡΑΜΠΑ ΜΟΤΟ – ΑΕΡΟ-ΥΔΡΑΥΛΙΚΗ



## Προαιρετικές Ράμπες



### Technical specifications

Load capacity	680kg
clearance height	185mm
lifting height max.	825mm
Broad	710mm
Recording length (without ramp)	2000mm
ramp length	500mm
ramp width	710mm
air demand	6-10 bars
weight	170kg
colour	red - RAL 7016

### shipping dimension

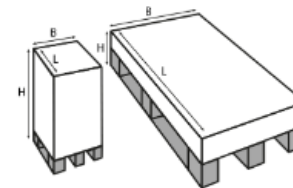

#### aggregate

length	625mm
Broad	265mm
Height	230mm
weight	15kg

#### lifting platform

length	2060mm
Broad	785mm
Height	270mm
weight	196kg

Επαγγελματικό ανυψωτικό μοτοσικλέτας με δυνατότητα επέκτασης για γουρούνες κ μικρά τρακτέρ κήπου

Ανύψωση και Καθίζηση από την υδραυλική μονάδα αέρα (δυνατή λειτουργία αντλίας ποδιού)

Επεκτάσιμη και αναδιπλούμενη ράμπα πρόσβασης

Ρυθμιζόμενο στήριγμα τροχού

Ελάχιστη απάιτηση για συντήρηση και χαμηλή φθορά, επομένως μικρό κόστος λειτουργίας

Πτυσσόμενη και αφαιρούμενη πλατφόρμα στήριξης για αφαίρεση και εγκατάσταση των τροχών

Ασφαλή βάση πρόσδεσης της μοτοσικλέτας και προστασία κατά του γρατσουνίσματος του ανυψωτικού

Μηχανικά μάνδαλα ασφαλείας

Δυνατότητα επέκτασης για γουρούνες κ μικρά τρακτέρ κήπου χρησιμοποιώντας **προαιρετικές ράμπες**

Επιτρεπόμενη χωρητικότητα φορτίου 680 kg, η δομή του ανυψωτικού δοκιμάστηκε επιτυχώς δυναμικά με φορτίο 115% του επιτρεπόμενου συνολικού βάρους και στατικά με 150% του επιτρεπόμενου συνολικού βάρους

## EXPERT SERIES MC-2 Air

ΔΙΑΣΤΑΣΕΙΣ ΣΥΣΚΕΥΑΣΙΑΣ

### shipping dimension

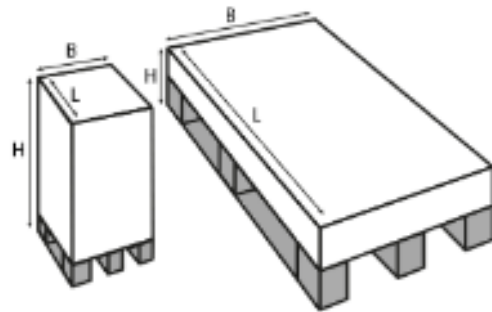

#### aggregate

length	625mm
Broad	265mm
Height	230mm
weight	15kg

#### lifting platform

length	2060mm
Broad	785mm
Height	270mm
weight	196kg